

眼鏡アダプタ

p.2

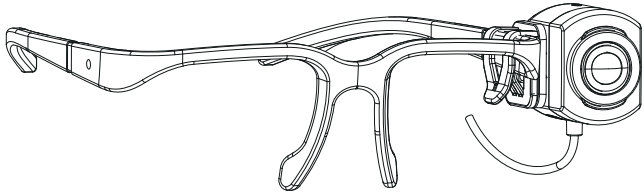

レンズカバー

p.2

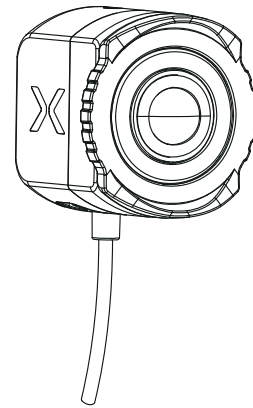

クリップマウント

p.2

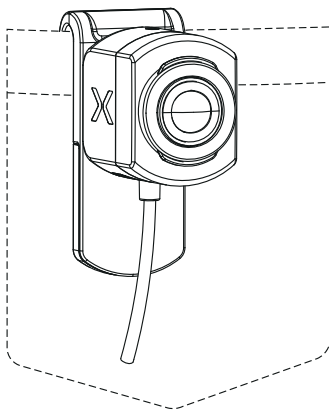

キャップマウント

p.3

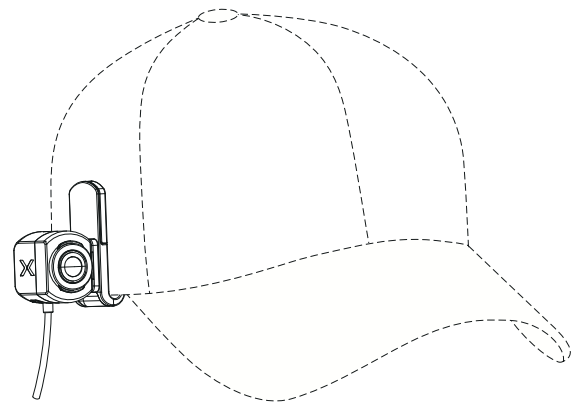

アクションカメラマウント

p.2

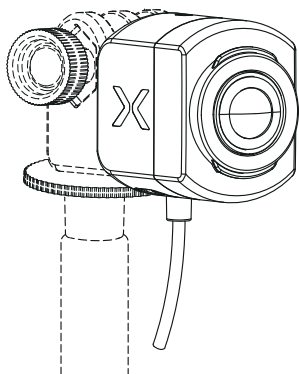

ヘルメットマウント

p.4

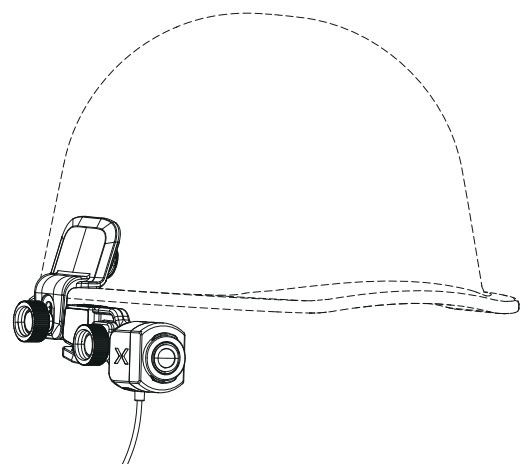

眼鏡アダプタ

1 眼鏡アダプタ(左用、右用)を選択する

(b)の開口部を下向きにし、(a)の矢印(◀、または▶)の刻印の向きで左用と右用を見分けます。

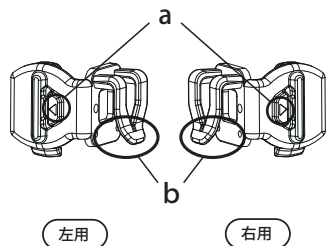

2 厚み調整パッドを選択する

お使いの眼鏡のテンプレ(つる)の厚みに合わせて厚み調整パッドを選択します。
※S→M→L→XLの順に厚くなります。

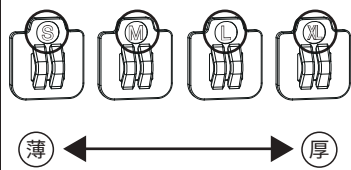

3 厚み調整パッドを取り付ける

調整パッドの(a)側を眼鏡アダプタの開口部から差し込みます。
調整パッドの裏側にある2個の突起を眼鏡アダプタの中央にある2つの穴にはめます。

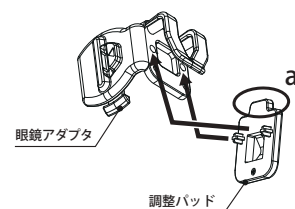

※XLを使用しても固定できない場合は、頬当てを使用してください。
※厚めの調整パッド(XL、L)の場合、取り付けにくいことがあります。

4 頬当てを取り付ける

頬当ての四角い突起部(a)を眼鏡アダプタの四角い穴(b)にカメラヘッド取り付け側から取り付けます。
カチッと音がするまで差し込んでください。

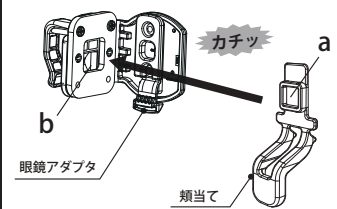

※調整パッドでしっかり固定されている場合は、そのまま5項に進んでください。

5 カメラヘッドに取り付ける

カメラヘッドの固定ガイドに眼鏡アダプタの固定レールを差し込み、スライドさせます。
カチッと音が鳴るまでスライドし、固定します。

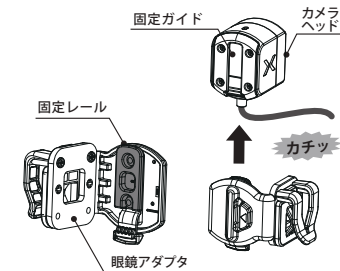

ご注意

スライドの際、ケーブルや指を挟み込まないよう、注意してください。

6 ケーブルを整形する

眼鏡アダプタの後方の三角(◀、または▶)の刻印と中央の突起の横にある溝(a)にケーブルを差し込んで、ケーブルを整形します。

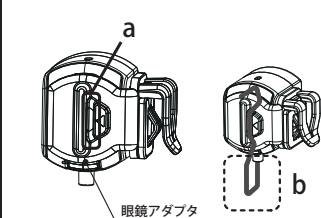

※万が一、ケーブルが何かに引っかかった際に眼鏡も同時に外れてしまう可能性があるため、カメラヘッドから溝までの間(b)は、少し余裕を持たせてケーブルを整形することをおすすめします。

7 眼鏡に装着する

眼鏡アダプタの開口部(a)をご利用される眼鏡のテンプレ(つる) [b部] に差し込んで、押し込みます。



※しっかり固定されない場合や差し込みない場合は、調整パッドの厚みが合っていない(3項をご参照ください)

※眼鏡から取り外す際は、装着時と逆の操作を行ってください。

8 カメラヘッドから取り外す

ケーブルを眼鏡アダプタの溝から外し、眼鏡アダプタからカメラヘッドを取り外した後、眼鏡アダプタのロック解除ノブ(a)を後方に引き上げながら、スライドさせて取り外します。

※スライドさせる際は、カメラヘッドが完全に取り外されるまで、ロック解除ノブを後方に引き上げ続けてください。

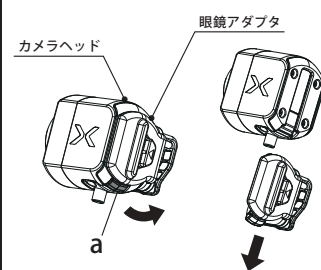

クリップマウント

1 カメラヘッドに取り付ける

クリップマウントのクリップ側(a)とカメラヘッドのケーブルの向きを確認して、取り付け方向を決めます。(クリップマウントは180°反転させても取り付け可能です。)

カメラヘッドの固定ガイドにクリップマウントの固定レールを差し込み、スライドさせます。
カチッと音が鳴るまでスライドし、固定します。

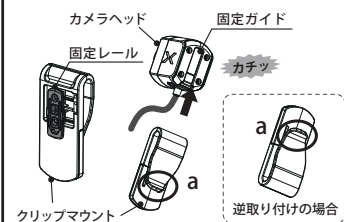

2 カメラヘッドから取り外す

クリップマウントの取り付け最奥部(a) [または(b、逆取り付けの場合)] を押し、カメラヘッドのケーブル(c)側にスライドさせます。

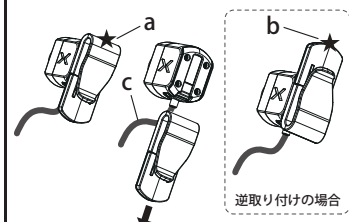

ご注意

クリップマウントが固定ガイドから勢よく飛び出すことがありますので、クリップマウントの紛失や怪我に注意してください。

アクションカメラマウント

1 カメラヘッドに取り付ける

カメラヘッドの固定ガイドにアクションカメラマウントの固定レールを差し込み、スライドさせます。
カチッと音が鳴るまでスライドし、固定します。

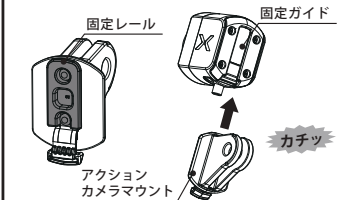

ご注意

スライドの際、ケーブルや指を挟み込まないよう、注意してください。

2 カメラヘッドから取り外す

アクションカメラマウントのロック解除ノブ(a)を後方に引き上げながら、スライドさせて取り外します。

※スライドさせる際は、カメラヘッドが完全に取り外されるまで、ロック解除ノブを後方に引き上げ続けてください。

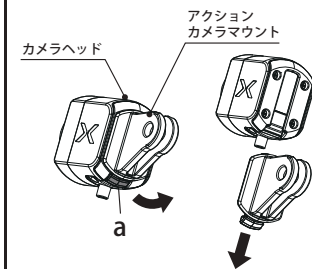

レンズガード

レンズガードは、本体(カメラ部)を机の上などに置くときに、レンズに傷が入りにくくするためのものです。

※レンズガードを取り付けの際には、前後の向きに注意して取り付けを行ってください。

1 レンズガードをカメラヘッドにはめる

レンズガードは突起がある方を手前にし、突起が横になるようにレンズ周辺にはめこみます。

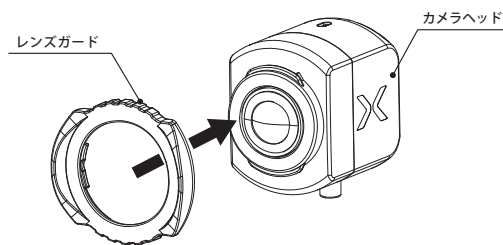

2 レンズガードを固定する

(レンズ正面から見て)時計回りにレンズガードをカチッと音がするまで回すと、固定されます。

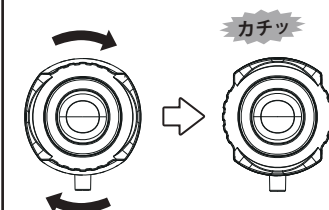

3 レンズガードを取り外す

(レンズ正面から見て)反時計回りにレンズガードを回してください。その後、レンズ周辺よりレンズガードを引き抜きます。

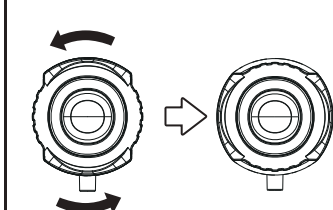

キャップマウント (オプション品)

1 キャップマウントのロックを確認する/ロックする

カメラヘッド側とクリップ側が固定されているかロックレバー (a) の位置で確認します。 (b) が飛び出していなければロックされています。

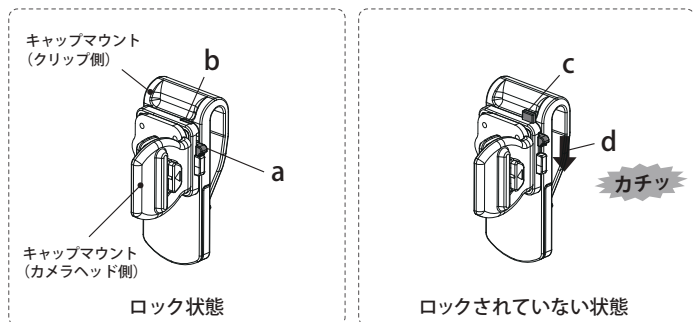

※ロックされていない場合 [ロックレバーの一部が飛び出ている状態 (c) の場合] は、ロックレバーを分離用レバー (d) の方向にスライドさせてください。カチッと音が鳴れば、ロックされます。

2 カメラヘッドに取り付ける

キャップマウントのクリップ部 (a) とカメラヘッドのケーブル (b) の向きを確認して、取り付け方向を決めます。

カメラヘッドの固定ガイドにキャップマウントの固定レールを差し込み、スライドさせます。カチッと音が鳴るまでスライドし、固定します。

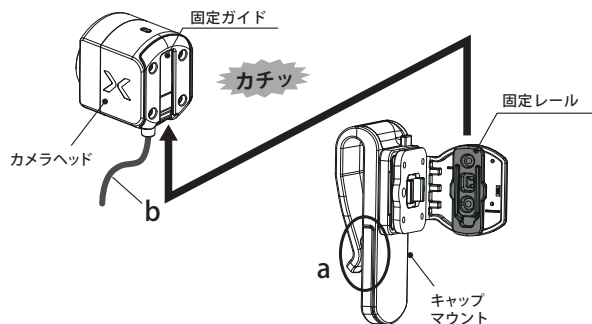

3 キャップなどに装着する

キャップマウントのクリップ部 (a) をキャップやポケットなどに挟み込み、装着します。

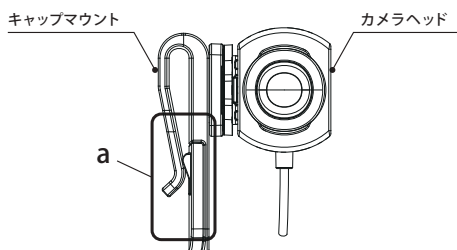

- ※装着先が厚すぎるもの、金属などの硬いもの場合は装着できないことがあります。
- ※無理に装着すると、部品の破損や怪我に繋がる恐れがありますので、ご注意ください。装着後に、簡単に外れてしまわないか、確認します。
- ※簡単に外れるような場合は、一旦取り外し、装着先を変更する。または、(当て布などを使い) 厚みを調整するなどしてください。

4 キャップマウントを取り外す

キャップなどからキャップマウントを外した状態で、カメラヘッドのケーブル (a) 側にキャップマウントをスライドさせます。

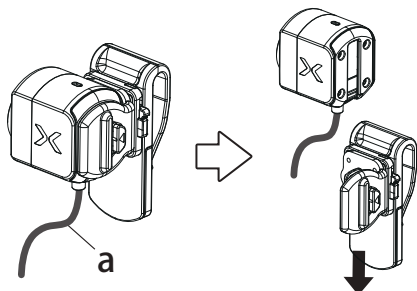

ご注意

キャップマウントが固定ガイドから勢いよく飛び出すことがありますので、キャップマウントの紛失や怪我に注意してください。

5 キャップマウントとカメラヘッドの取り付け向きを変える①

キャップマウントのロックを解除します。ロックレバー (a) をスライドさせ、ロックを解除し、分離可能な状態にします。ロック解除の場合もカチッと音が鳴ります。

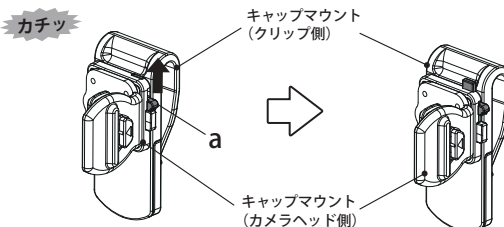

※カメラを取り付けたままでも作業できます

6 キャップマウントとカメラヘッドの取り付け向きを変える②

キャップマウントをカメラヘッド側とクリップ側に分離します。分離用レバー (a) を押し込みながら、反対側の固定用フック (b) を押し込み方向とは逆方向に外し、引き抜きます。

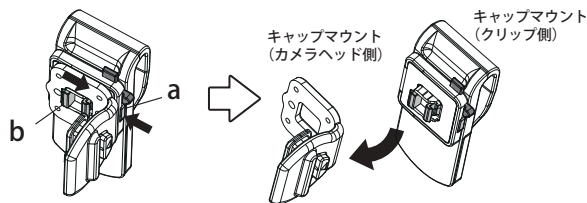

- ※無理に引き抜こうとすると、部品が破損したり、怪我をする恐れがあります。軽い力で行ってください。
- ※必ず、ロックが外れた状態で (5 項の作業を行った後に) 作業を行ってください。

7 キャップマウントとカメラヘッドの取り付け向きを変える③

キャップマウントのカメラヘッド側とクリップ側の取り付け向きを確認します。カメラヘッド側とクリップ側の取り付け向きの組み合わせは (90° ずつ回転させた位置で) 4通りあり、この組み合わせで、キャップマウントとカメラヘッドの取り付け方向が決まります。クリップ部 (a) とカメラヘッド側の突起部 (b) で取り付け向きを決めてください。

※90度回転した場合

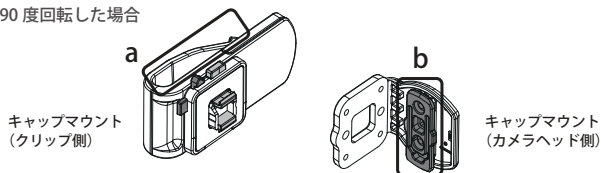

※カメラを取り付けたままでも作業できます

<参考情報>
突起部 (b) がある方向がレンズの向きとなります。

8 キャップマウントとカメラヘッドの取り付け向きを変える④

7項で確認した取り付け向きで、キャップマウントのカメラヘッド側とクリップ側を取り付けます。分離用レバー (a) を押し込みながら、反対側の固定用フック (b) を先に穴に引っ掛けるようにして、取り付けます。

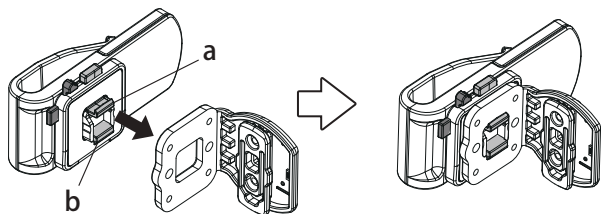

※カメラを取り付けたままでも作業できます

9 キャップマウントとカメラヘッドの取り付け向きを変える⑤

カメラヘッド側とクリップ側が分離しないようにロックします。ロックレバー (a) を分離用レバー (b) 側にスライドさせます。カチッと音が鳴れば、ロックされます。カメラヘッドを取り付けていない場合は、カメラヘッドを取り付けてください。(2 項を参照のこと)

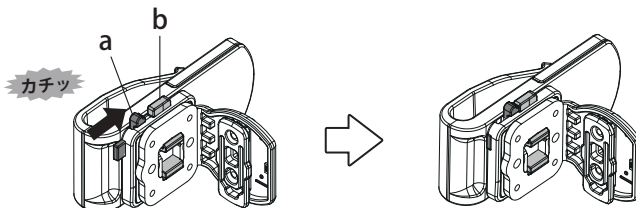

※カメラを取り付けたままでも作業できます

ヘルメットマウント (オプション品)

1 ヘルメットマウントを各パーツに分離する

ヘルメットマウントのネジ2本を反時計回りに緩めて、各パーツに分離します。

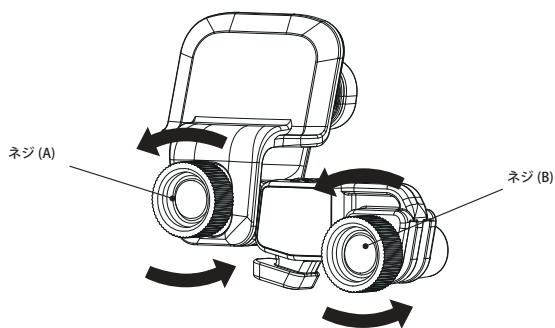

※ネジ(A)と、ネジ(B)は同じ仕様のネジになります。(説明の都合上、(A)と(B)としています)

2 分離したヘルメットマウントの各パーツを確認する

各パーツに破損がないか確認してください。カメラ取付アームの「着脱式」はさらに分解して確認します。⇒3項へ進んでください
「固定式」の場合 ⇒5項へ進んでください

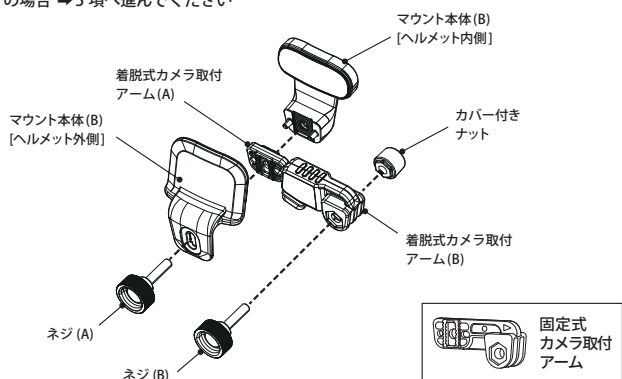

3 着脱式カメラ取付アームを分離し、各パーツを確認する

着脱式カメラ取付アーム(B)にある着脱レバーの後方を(a)方向に押しながら、(b)方向(前方)へ引き抜くと、着脱式アームを(A)と(B)に分離できるので、それぞれのパーツに破損がないことを確認します。

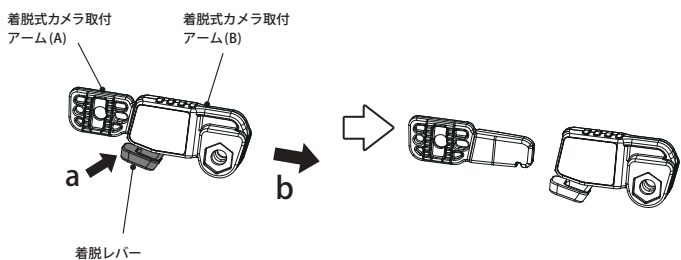

※万が一、破損が見つかった場合は、安全のため使用を中止してください。
※ヘルメットへの装着後、カメラヘッドを取り外す際も同様の方法となります。

4 着脱式カメラ取付アームを一体化する

着脱式カメラ取付アームの2つのパーツ(AとB)に破損がないことを確認できたら、AとBを再び一体化します。

着脱式カメラ取付アーム(A)の突起を、取付アーム(B)にカチッと音が鳴るまで押し込みます。

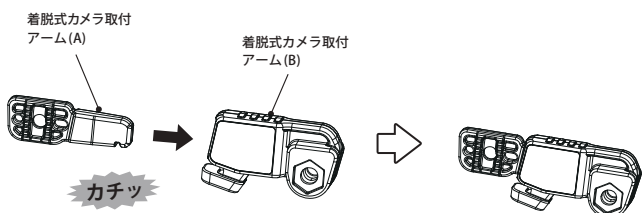

※ヘルメットへの装着後に着脱レバーを使用してカメラヘッドを取り外した際、再度カメラヘッドを取り付ける場合も同様の方法となります。

5 カメラヘッドをカメラ取付アームに取り付ける①

カメラヘッドにアクションカメラマウントを取り付けます。

⇒【取付方法】「アクションカメラマウント」参照

アクションカメラマウントを取り付けたカメラヘッドをカメラ取付アーム(B)の2つの溝に挿し込みます。

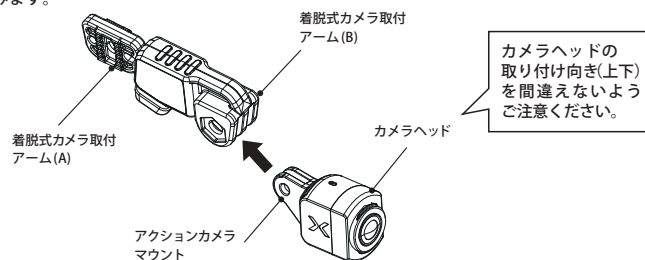

6 カメラヘッドをカメラ取付アームに取り付ける②

カメラ取付アーム(B)の六角形の差し込み口に、カバー付きナットの凸部を合わせます。カメラヘッドの角度が調整できる程度に、ネジ(B)を時計回りに締め込んで、仮固定します。

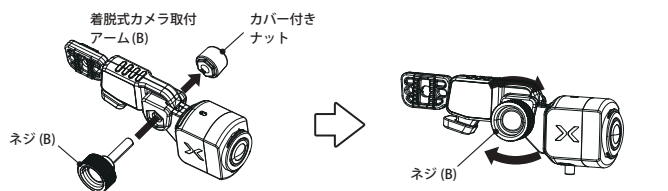

ご注意

※ヘルメットに取り付けた際、カバー付きナットが「内側(顔側)」に来るようにしてください。

ネジ(B)とカバー付きナットは、カメラ取り付けアームを挟まない状態で締め込まないで下さい。ナットカバーをネジ(B)が突き抜ける恐れがあります。

7 ヘルメットに取り付ける①

ヘルメットに取り付けた際、ヘルメットの内側になる方向から、マウント本体(B)の突起部2箇所を着脱式カメラ取付アーム(A)の穴2箇所に通し、合わせます。その状態で、マウント本体(B)をヘルメットの内側に挿し込んだ後、ヘルメットの縁に当て、取付位置を決めます。

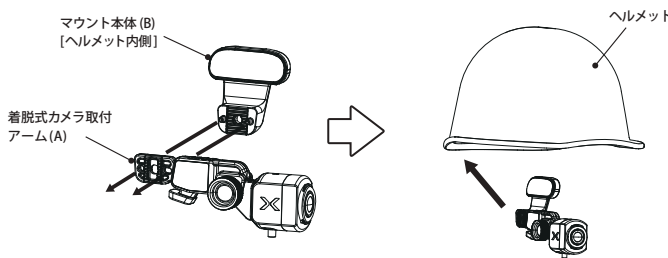

8 ヘルメットに取り付ける②

先に挿し込んだマウント本体(B)に合わせて、外側からマウント本体(A)をヘルメットの縁に当て、ヘルメットを挟み込みます。

ネジ(A)を時計回りに締め込んで、ヘルメットにマウント本体(A)・(B)をしっかり固定します。

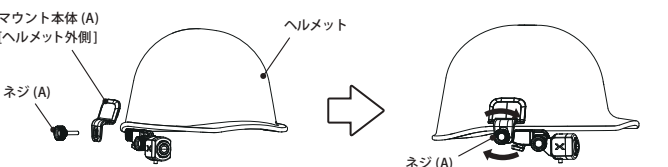

Point

マウント本体(A) ヘルメットとマウント本体(A)・(B)との間に隙間ができないように挟むと、しっかり固定されます。

ご注意

マウント本体(B)のみの状態で、ネジ(A)を締め込まないで下さい。ネジ(A)がマウント本体(B)を突き抜け、カバーシートが剥がれる恐れがあります。

9 カメラヘッドの角度を調整・固定する

6項で仮固定していたカメラヘッドの角度を固定します。

ネジ(B)を時計回りに締めて、カメラヘッドを固定します。

※以上でヘルメットマウントの取付は完了ですが、着脱式カメラ取付アームを使用している場合で、着脱レバーを使用したカメラヘッドの取り外し/取り付けを行う場合は、3項および4項をご確認ください。

